

SMART Control

PRODUKT

SMART Control je zařízení pro integrované ovládání hydraulických funkcí a vážícího systému stroje.

Vážící i hydraulický systém je možné ovládat i bezdrátově.



VLASTNOSTI & VÝHODY

- Přenosné zařízení
- Dobíjecí vnitřní baterie
- Správa funkcí: nastavení, parametry, varování a alarmy
- Snadné a okamžité nastavení, pracovní data jsou uložena a exportována přes port USB
- Možnost bezdrátového připojení
- Vysoce přizpůsobitelné, a to jak z hlediska funkcí, tak grafického designu, aby vyhovovalo potřebám každého zákazníka
- Uživatelsky přívětivé zařízení s funkčními klávesami a ikony, které identifikují každou funkci
- Nastavení bezpečnostních alarmů
- Barevný displej s vysokou viditelností
- Voděodolný
- Vysoká flexibilita při nakládání a vykládání krmení

SMART Control NABÍZÍ:

Tři pracovní režimy:

- Vážení
- Ovládání hydraulických funkcí
- Kombinace vážení i ovládání hydraulických funkcí

Programovatelný vážící systém:

- Možnost naprogramování až 99 receptur nakládky
- Možnost naprogramování až 48 receptur vykládky
- Možnost naprogramování až 99 komponentů
- Možnost naprogramování až 64 skupin (bodů) vykládky
- Kompatibilní pro připojení softwaru přenosu dat DTMSuite
- Servisní menu
- Vnitřní diagnostika

Management ovládání hydraulických funkcí:

- Automatické otevírání a zavírání dvířek
- Ovládání hydraulické nohy
- Regulace rychlosti dopravníku
- Zapnutí / vypnutí vyskladňovacího dopravníku

Hydraulické funkce lze přizpůsobit pomocí servisního software:

- Vyberte si funkci, kterou potřebujete do svého SMART Control ovladače
- Ikonu přetáhněte a vložte na požadované místo
- Přesuňte své vlastní naprogramování do ovladače pomocí USB klíče

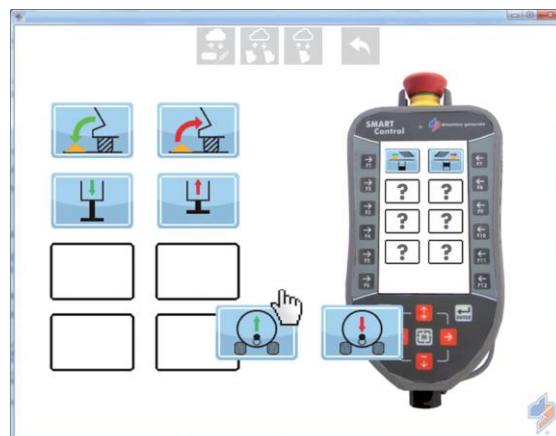

Bezpečnost obsluhy je pro nás skutečně důležitá:





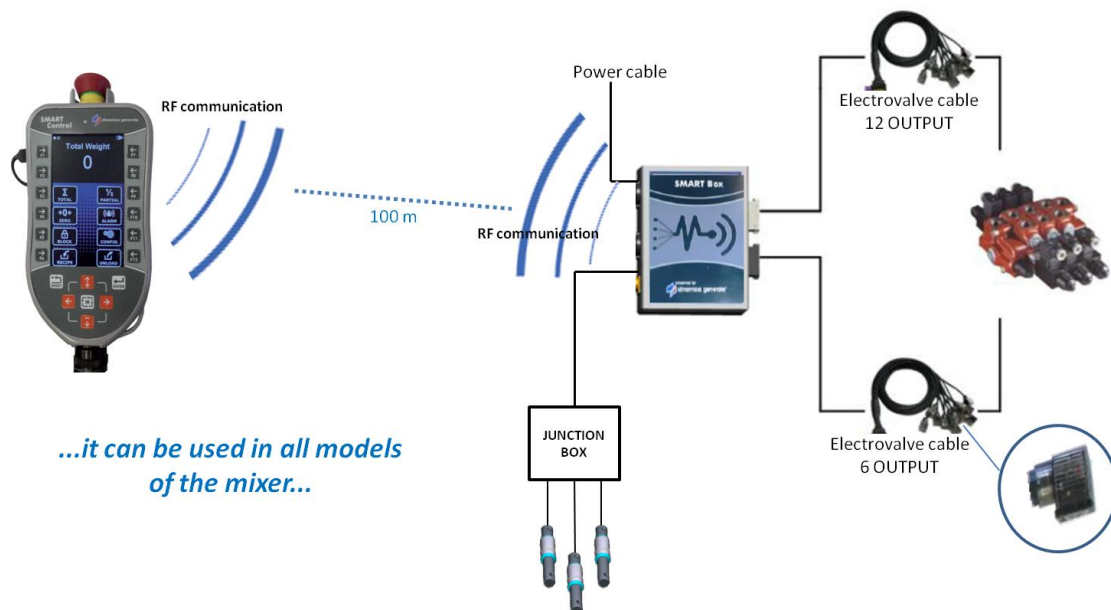

- Akustické varování
- Nouzové tlačítko pro zastavení všech pohybů stroje

Snadná instalace a montáž díky několika dostupným montážním úchytům (kloubové rameno, přísavka, speciální držáky)

SCHEMA PŘIPOJENÍ



TECHNICKÁ DATA

 Rozměry displeje 4,3"	 Typ displeje HD barevný displej LCD	Vstupy a výstupy Výstup na 24 cívek ventilů	Paměť 8Mb RAM 2Mbyte Flash	Rozhraní RS232, RS485, CAN BUS, USB, Xbee	 Ochrana proti vodě IP 6X
 Napájení 9.5 – 32 V	Maximální spotřeba 300mA při 9V	 Hmotnost 0,4 kg	 °C -20 / +50°C	Rozměry skříně 210 x 95 x 36 mm	 Skřín PC-ABS V0

ROZMĚRY

